

EINBAU DER BEIFAHRENERSEITE CBTO19D2C :

Symetrische Montage

Im Falle einer nicht Höhen-verstellbare Sitz, Seitenverkleidungen in ausrichtung unter die Schienen schneiden

Wenn notwendig die äußere hintere Ecke der Schienen kann geschnitten werden von 10 mm

EINBAU DER FAHRSEITE CBTO19G2C

+ ACAFMTC

- Entfernen Sie die Handbremseverkleidungen
- Entfernen Sie die Batterie aus der originalen Sockel
- der Handbremse erniedrigen, ohne am Kabel einzugreifen

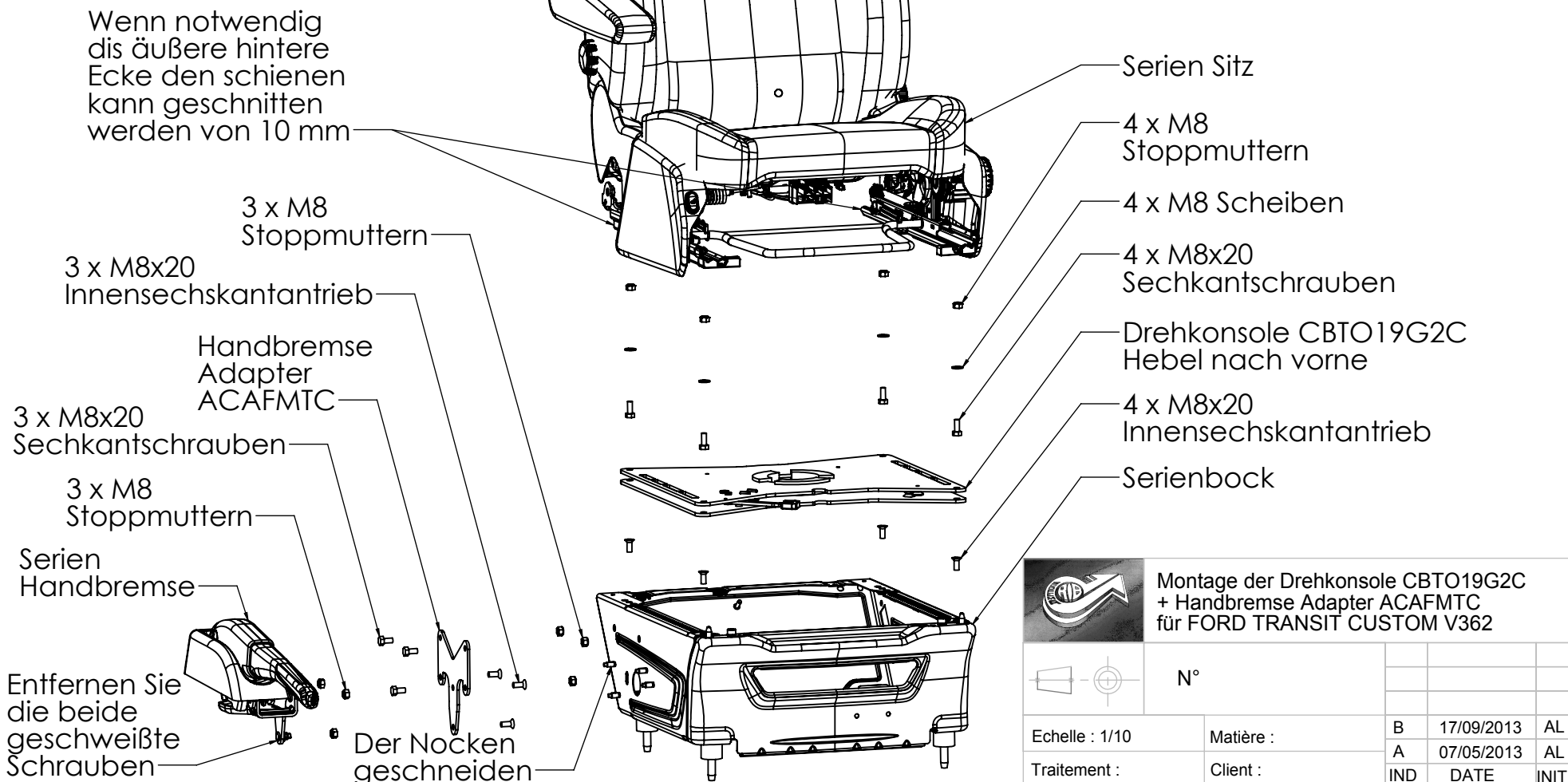

Montage der Drehkonsole CBTO19G2C + Handbremse Adapter ACAFMTC für FORD TRANSIT CUSTOM V362

Echelle : 1/10		Matière :		B	17/09/2013	AL
Traitement :		Client :		A	07/05/2013	AL
				IND	DATE	INIT